

Abbildung M242

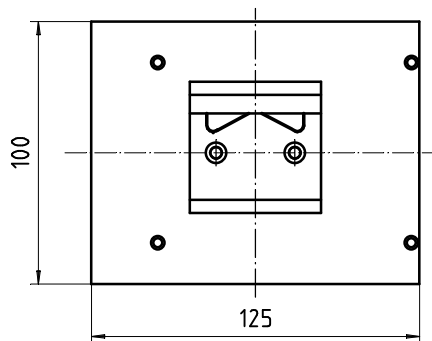

Gewicht ca 1,7 kg
Änderungen vorbehalten

c			Datum	30.03.2005	Zeichnungsnummer/ drawing number		Controller M242, IP20	Komm.Nr.:	Gegentaktwandler	Anlage/Funktion:
b			Bearb.	KIPP	4.1527		Einbauform / Wandmontage	Push-pull converter	Einbauart:	
a			Gepr.				chassis module / wall mounting	Controller M242-Massblatt		Blatt 1
	Änderung	Datum	Name	Norm	Einheit:	Ersatz fuer:	Ursprung:	08.01.2015	1 Bl.	